



BROAUTOVÆRN DAV H4b/W2



Broautoværn, DAV H4b/W2 er CE-mærket efter de europæiske normer og lever op til kravene i DS/EN 1317-2 og DS/EN 1317-5. Med en scepterafstand på 1,5 meter kan broautoværnet monteres på boltegrupper med eller uden understopning.

Broautoværnet er monteret med B-profiler og med eller uden udfyldningsstænger, efter kundens ønske. Alle afviser-bjælker er vandrette og med indbygget deformations-beslag, som sikrer en ASI-værdi B. A-beslaget, sikrer kraftoverførsel. Rækværket er som minimum korrosions beskyttet til C3.

Bolte leveres med afrundede hoveder, således at fremspringende kanter undgås.

Broautoværn er ikke CE-mærket ved længder \neq < 36,6m.

Broautoværn er ikke CE-mærket op til radius < 100m

Broautoværn er ikke CE-mærket ved nedføringer og ved montage på punktfundamenter.

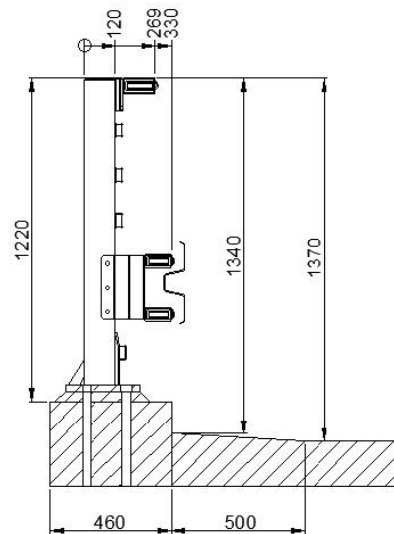

DAV H4b/W2 anvendes primært på brokonstruktioner hvor underliggende arealer kræver sikkerhed for ekstra beskyttelse.

Scepterafstand, m	Højde, m	Styrkeklasse	Arbejdsbredde	ASI-værdi	Testlængde, m
1,5	1,37	H4b	W2	B	36,6

DAV NORDIC A/S
Tietgensvej 12
DK-8600 Silkeborg

DAV NORDIC A/S
Pilebækvej 5
DK-4632 Bjæverskov

DAV NORDIC A/S
+45 86822900
info@davnordic.dk

