

## PRODUKTBLAD

### STÅLAUTOVÆRN MEISER RAIL 4.0 H1 W3 / N2 W3

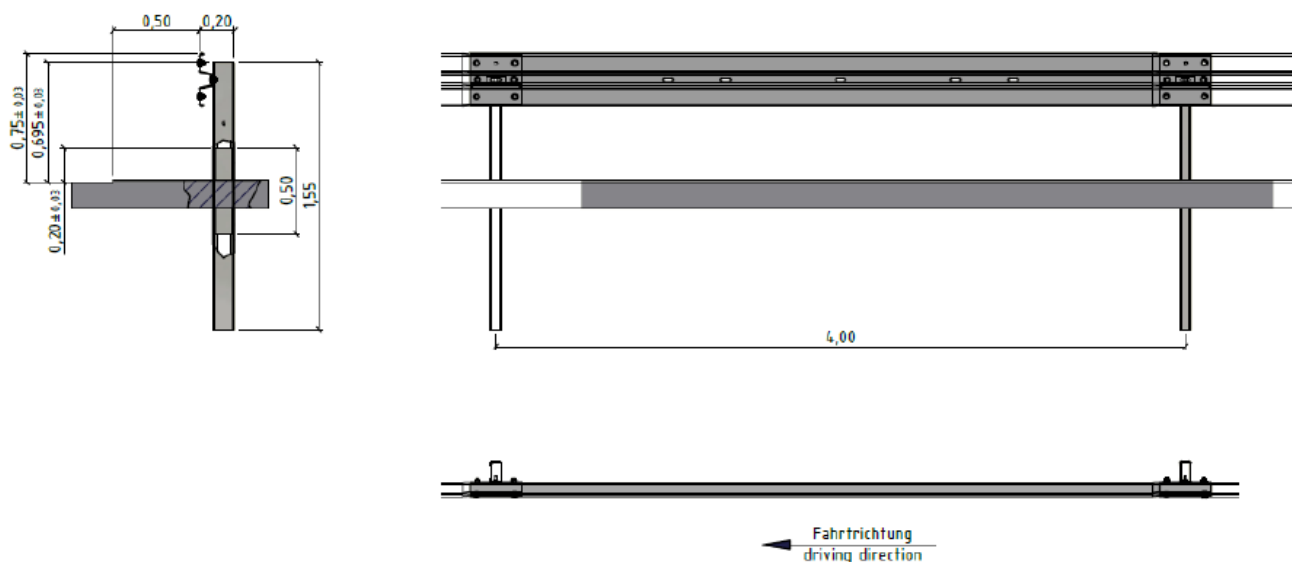

#### MEISER RAIL 4.0

Meiser Rail 4.0 er et stålautoværn fra Meiser Straßenausstattung. Det er testet i henhold til EN 1317-1:2010, EN 1317-2:2010 og EN 1317-5:2007+A2:2012/AC:2012. Det anvendes som enkeltsidet autoværn i yder- og midterrabat og har en god ydeevne og en meget lav vægt. Stålkvaliteten er S355JR.

#### Systembeskrivelse

Meiser Rail 4.0 er klassificeret i styrkeklasse N2/H1, har en arbejdsbredde på W3, en ASI værdi A og en dynamisk udbøjning på 0,9. Autoværnet er 0,20 m bredt, 0,75 m højt og har en installationslængde på 48 meter.

#### Montage

Meiser Rail 4.0 monteres med en stolpeafstand på 4,0 m med stolpetype C-125 mm.

#### Bolte

I henhold til EN ISO 898-1

M16x30 kvalitetsklasse 8.8

M16x45 kvalitetsklasse 8.8

#### Tekniske data

Styrkeklasse	Arbejdsbredde	ASI	Stolpeafstand	Stolpetype
N2	W3	A	4,0	C-125 mm
H1	W3	A	4,0	C-125 mm