



CITY SWAN BRONZE 01

Beskrivelse/Materiale

Belysningsmast med enkeltarm.

Mast: Rundkonisk lasersvejst rør.

Arm: Cylindrisk rør.

Kegle: Støbt bronze og bearbejdet til endeligt mål.

CE-mærket.

Montage

Nedgravning.

El-udstyr bag dæksel på c-skinne, dæksel monteres med 2 stk. Torx sikkerhedsskruer.

Over ladebehandling

Mast og arme: Varmforsinket i henhold til DS/EN ISO1461 og lakeret i grå TW 7310.

Option: Kan leveres i en standard RAL farve eller en specifik farve.

Armatur

Signify CitySwan, kontakt Signify.

OBS: bemærk armatur monteres med 3/4" - gevindstænger.

Malerprocedure

Zinkbehandling: 40-60 µm

PEF lakering: 50-70 µm

I alt: 90-130 µm



Den Danske Designpris
2010/11



reddot design award
winner 2008

CITYSWAN BRONZE 01

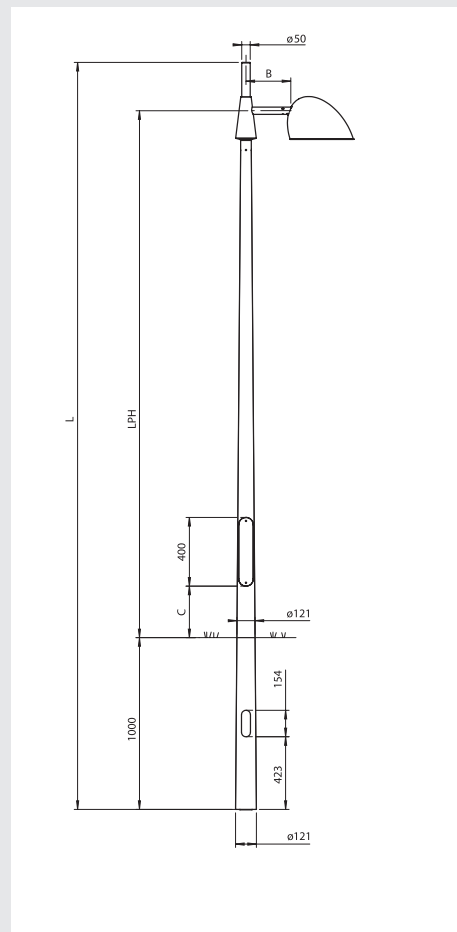

City Swan Bronze 01 (enkeltarm)

| Vare nr. | lph | B | I | C | Vægt |
|----------|------|----------|------------|-----|------|
| | | Armudlæg | Mast total | | |
| | mm | mm | MM | MM | KG |
| 74850 | 3000 | 250 | 4353 | 300 | 35 |
| 74852 | 3500 | 250 | 4816 | 300 | 38 |
| 50272960 | 4500 | 250 | 5852 | 300 | 48 |
| 50272970 | 5000 | 250 | 6316 | 800 | 51 |
| 74860 | 3000 | 300 | 4353 | 300 | 35 |
| 74560 | 3500 | 300 | 4816 | 300 | 38 |
| 50273000 | 4500 | 300 | 5852 | 300 | 48 |
| 50273010 | 5000 | 300 | 6316 | 800 | 51 |
| 74870 | 3000 | 500 | 4353 | 300 | 35 |
| 50273030 | 3500 | 500 | 4816 | 300 | 38 |
| 74562 | 4500 | 500 | 5852 | 300 | 48 |
| 74563 | 5000 | 500 | 6316 | 800 | 51 |



CITY SWAN BRONZE 02

Beskrivelse/Materiale

Belysningsmast med dobbeltarm.

Mast: Rundkonisk lasersvejst rør.

Arme: Cylindrisk rør.

Kegle: Støbt bronze og bearbejdet til endeligt mål.

CE-mærket.

Montage

Nedgravning.

El-udstyr bag dæksel på c-skinne, dæksel monteres med 2 stk. Torx sikkerhedsskruer.

Over ladebehandling

Mast og arme: Varmforsinket i henhold til DS/EN ISO1461 og lakeret i grå TW 7310.

Option: Kan leveres i en standard RAL farve eller en specifik farve.

Armatur

Signify CitySwan, kontakt Signify.

OBS: bemærk armatur monteres med 3/4" - gevindstuds.

Malerprocedure

Zinkbehandling: 40-60 µm

PEF lakering: 50-70 µm

I alt: 90-130 µm



Den Danske Designpris
2010/11



reddot design award
winner 2008

CITY SWAN BRONZE 02

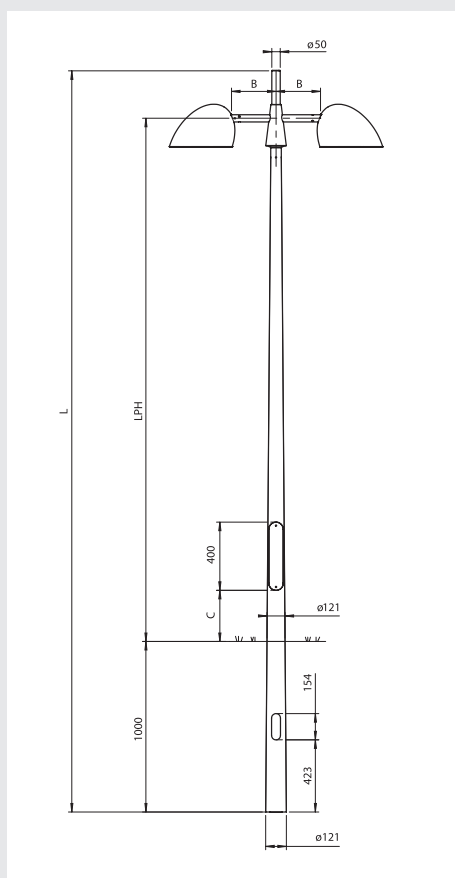

City Swan Bronze 02 (dobbelarm)

| Vare nr. | LPH | B | I | C | Vægt |
|----------|----------|-----|------------|-----|------|
| | Armudlæg | | Mast total | | |
| | mm | mm | mm | mm | kg |
| 74880 | 3000 | 250 | 4353 | 300 | 36 |
| 50273070 | 3500 | 250 | 4816 | 300 | 39 |
| 50273080 | 4500 | 250 | 5852 | 300 | 49 |
| 50273090 | 5000 | 250 | 6316 | 800 | 52 |
| 74890 | 3000 | 300 | 4353 | 300 | 36 |
| 50273110 | 3500 | 300 | 4816 | 300 | 39 |
| 50273120 | 4500 | 300 | 5852 | 300 | 49 |
| 50273130 | 5000 | 300 | 6316 | 800 | 52 |
| 74900 | 3000 | 500 | 4353 | 300 | 36 |
| 50273150 | 3500 | 500 | 4816 | 300 | 39 |
| 74911 | 4500 | 500 | 5852 | 300 | 49 |
| 50273170 | 5000 | 500 | 6316 | 800 | 52 |



CITY SWAN BRONZE 03

Beskrivelse/Materiale

Belysningsmast med trippelarm.

Mast: Cylindrisk rør.

Arme: Cylindrisk rør.

Plader: Støbt bronze med struktur.

CE-mærket.

Montage

Masten monteres på fundament med 4 stk. indstøbte fundamentbolte eller præfabrikeret fundament.

El-udstyr bag dæksel på c-skinne, dæksel monteres med 2 stk. Torx sikkerhedsskruer.

Overfladebehandling

Mast og arme: Varmforsinket i henhold til DS/EN ISO1461 og lakeret i grå TW 7310.

Option: Kan leveres i en standard RAL farve eller en specifik farve.

Armatur

Signify CitySwan, kontakt Signify.

OBS: bemærk armatur monteres med 3/4" - gevindstuds.

Malerprocedure

Zinkbehandling: 40-60 µm

PEF lakering: 50-70 µm

I alt: 90-130 µm



Den Danske Designpris
2010/11



reddot design award
winner 2008

CITY SWAN BRONZE 03 (TRIPPELARM)

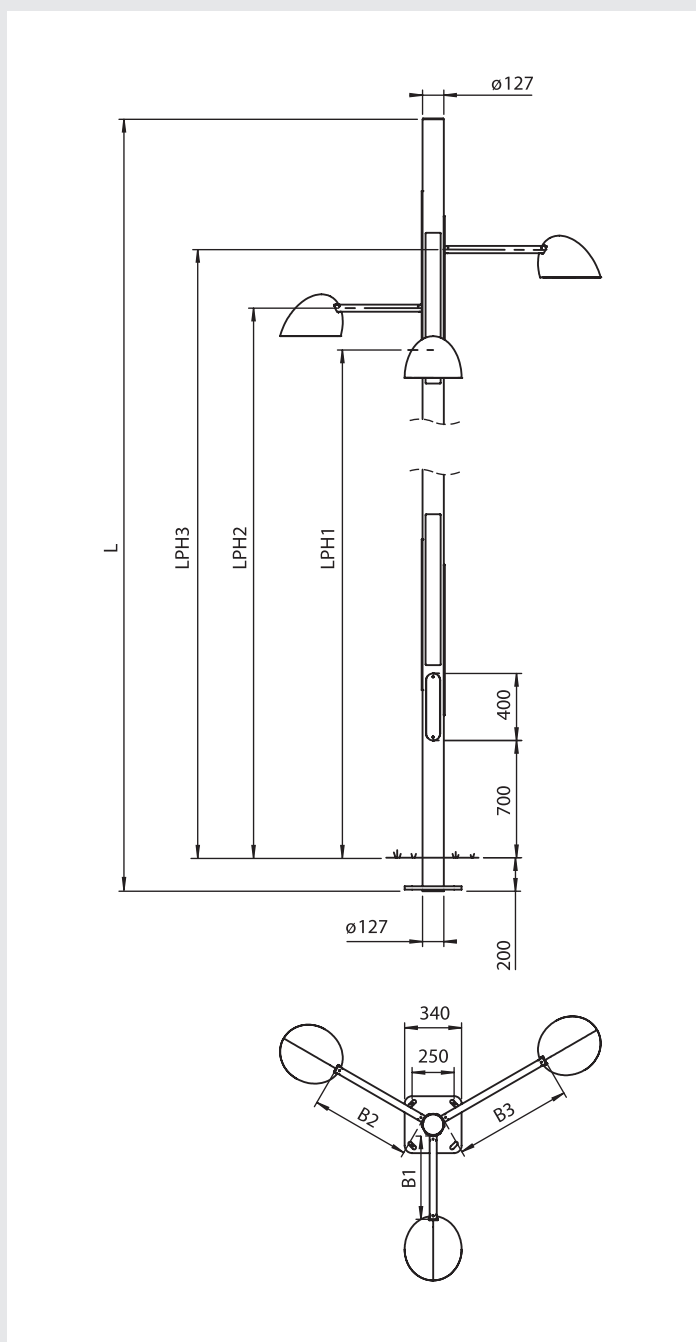

| Vare nr. | L | LPH 1 | LPH2 | LPH3 | B1 | B2 | B3 | Vægt |
|----------|------|-------|------|------|-----|-----|-----|------|
| | mm | mm | mm | mm | mm | mm | mm | kg |
| 74914 | 5500 | 4117 | 4367 | 4717 | 500 | 600 | 700 | 126 |



CITY SWAN VÆGARM

Beskrivelse/Materiale

Vægarm.

Arm: Støbt aluminium.

CE-mærket.

Montage

Monteres med flange på væg.

Over ladebehandling

Varmforsinket i henhold til DS/EN ISO1461 og lakeret i grå TW 7310

Option: Kan leveres i en standard RAL farve eller en specifik farve.

Armatür

Signify CitySwan, kontakt Signify.

OBS: bemærk armatur monteres med 3/4" - gevindstuds.

Malerprocedure

Zinkbehandling: 40-60 µm

PEF lakering: 50-70 µm

I alt: 90-130 µm



Den Danske Designpris
2010/11

CITY SWAN VÆGARM

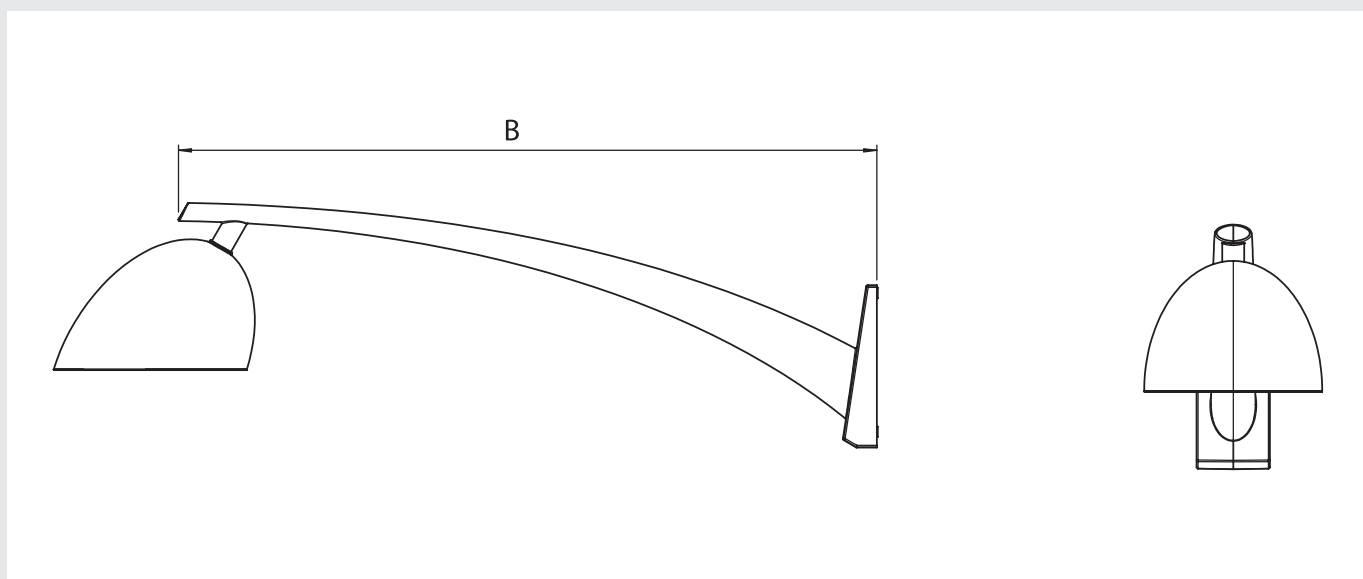

| Vare nr. | B | Vægt |
|----------|----------|------|
| | Armudlæg | |
| | mm | kg |
| 74533 | 735 | 4 |
| 74535 | 1335 | 7 |



CITY SWAN BASIC

Beskrivelse/Materiale

Belysningsmast med lige enkeltarme.

Mast og arme: Cylindrisk rør.

Udsmykning: Bronze reces ved overgang til arm.

CE-mærket.

Montage

Nedgravning.

El-udstyr bag dæksel på c-skinne, dæksel monteres med 2 stk. Torx sikkerhedsskruer.

Over ladebehandling

Mast og arme: Varmforsinket i henhold til DS/EN ISO1461 og lakeret i grå TW 7310.

Option: Kan leveres i en standard RAL farve eller en specifik farve.

Armatyr

Signify CitySwan, kontakt Signify.

Samt andre gængse armaturer med tilslutning Ø48

Ved valg af andre armaturer oplyses typen ved ordrefølgelsen.

Malerprocedure

Affedtning.

Zinkprimer: 40-60 µm

PEF lakering: 50-70 µm

I alt: 90-130 µm



CITY SWAN BASIC 01 (ENKELTARM)

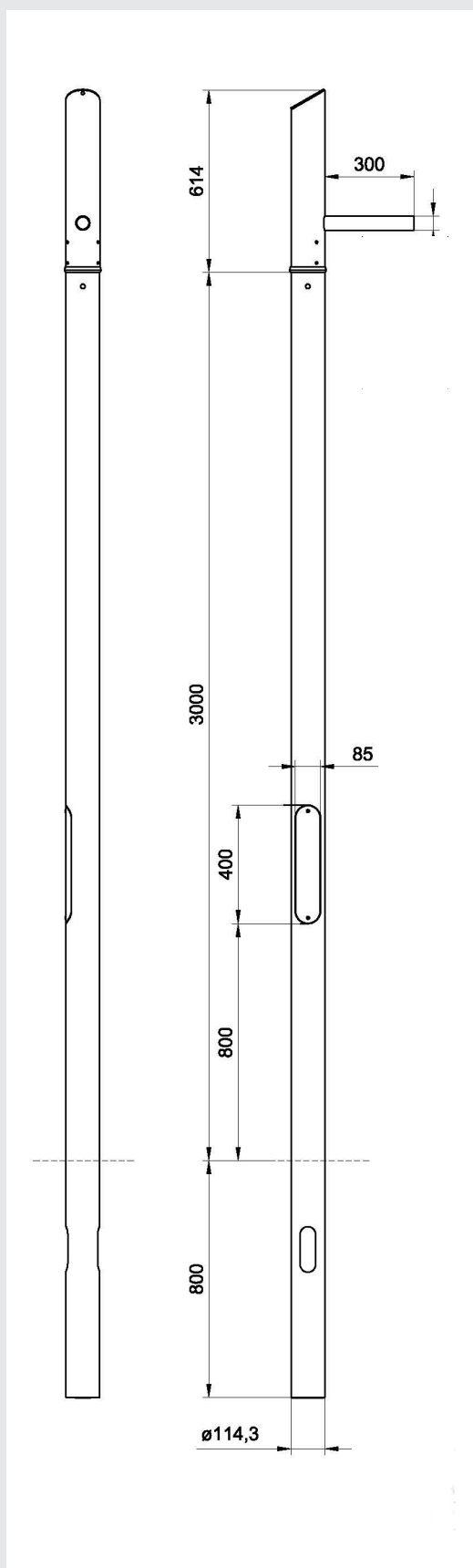

| Vare nr. | LPH | B | L | Vægt |
|----------|------------------|----------|------------|------|
| Ø48,3 | Armaturl montage | Armudlæg | Mast total | |
| | mm | mm | mm | kg |
| 74800 | 3000 | 300 | 4414 | 48 |
| 74808 | 3500 | 300 | 4914 | 53 |
| 74812 | 4500 | 300 | 6114 | 64 |
| 74816 | 5000 | 300 | 6614 | 69 |
| 74820 | 3000 | 500 | 4414 | 49 |
| 74824 | 3500 | 500 | 4914 | 54 |
| 74832 | 4500 | 500 | 6114 | 65 |
| 74836 | 5000 | 500 | 6614 | 70 |

| Vare nr. | LPH | B | L | Vægt |
|----------|------------------|----------|------------|------|
| Ø42,4 | m. gevindbøsning | Armudlæg | Mast total | |
| | mm | mm | mm | kg |
| 74802 | 3000 | 300 | 4414 | 48 |
| 74806 | 3500 | 300 | 4914 | 53 |
| 74810 | 4500 | 300 | 6114 | 64 |
| 74814 | 5000 | 300 | 6614 | 69 |
| 74818 | 3000 | 300 | 4414 | 49 |

| Vare nr. | LPH | B | L | Vægt |
|----------|------------------|----------|------------|------|
| Ø42,4 | m. gevindbøsning | Armudlæg | Mast total | |
| | mm | mm | mm | kg |
| 74822 | 3000 | 500 | 4414 | 48 |
| 74826 | 3500 | 500 | 4914 | 53 |
| 74830 | 4500 | 500 | 6114 | 64 |
| 74834 | 5000 | 500 | 6614 | 69 |
| 74838 | 3000 | 500 | 4414 | 49 |

Kan på forespørgsel også fås med 2 og arme



CITY SWAN HIGH 01

Beskrivelse/Materiale

Belysningsmast med enkeltarm og afstivning.

Mast og arme: Cylindrisk rør og rundstål.

CE-mærket.

Montage

Masten monteres på fundament med 4 stk. indstøbte fundamentbolte eller præfabrikeret fundament.

El-udstyr bag dæksel på c-skinne, dæksel monteres med 2 stk. Torx sikkerhedsskruer.

Over ladebehandling

Mast og arme: Varmforsinket i henhold til DS/EN ISO1461 og lakeret i grå TW 7310.

Option: Kan leveres i en standard RAL farve eller en specifik farve.

Armatrur

Signify CitySwan, kontakt Signify.

OBS: bemærk armatur monteres med 3/4" - rørgevind.

Malerprocedure

Affedtning.

Zinkprimer: 40-60 μm
PEF lakering: 50-70 μm
I alt: 90-130 μm

CITY SWAN HIGH 01 (ENKELTARM)

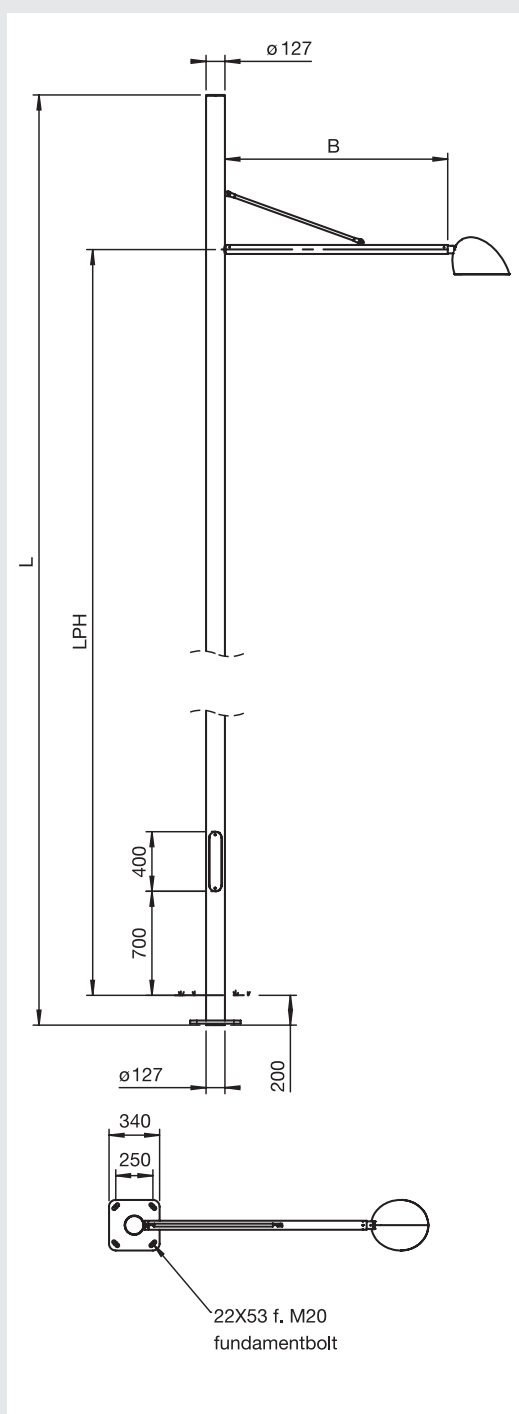

| Vare nr. | lph | B | l | Vægt |
|----------|------|----------|------------|------|
| | | Armodlæg | Mast total | |
| | mm | mm | mm | kg |
| 74924 | 6660 | 1500 | 7900 | 125 |
| 74920 | 5660 | 1500 | 6900 | 113 |
| 74928 | 6660 | 1900 | 7900 | 128 |
| 74922 | 5660 | 1900 | 6900 | 116 |



CITY SWAN HIGH 02

Beskrivelse/Materiale

Belysningsmast med dobbeltarm og afstivning.
Mast og arme: Cylindrisk sømløst rør og rundstål.
CE-mærket.

Montage

Masten monteres på fundament med 4 stk. indstøbte fundamentbolte eller præfabrikeret fundament.
El-udstyr bag dæksel på c-skinne, dæksel monteres med 2 stk. Torx sikkerhedsskruer.

Over ladebehandling

Mast og arme: Varmforsinket i henhold til DS/EN ISO1461 og lakeret i grå TW 7310.
Option: Kan leveres i en standard RAL farve eller en specifik farve.

Armatyr

Signify CitySwan, kontakt Signify.
OBS: bemærk armatur monteres med 3/4" - rørgvind.

Malerprocedure

Affedtning.

Zinkprimer: 40-60 µm
PEF lakering: 50-70 µm
I alt: 90-130 µm



CITY SWAN HIGH 02 (DOBBELTARM)

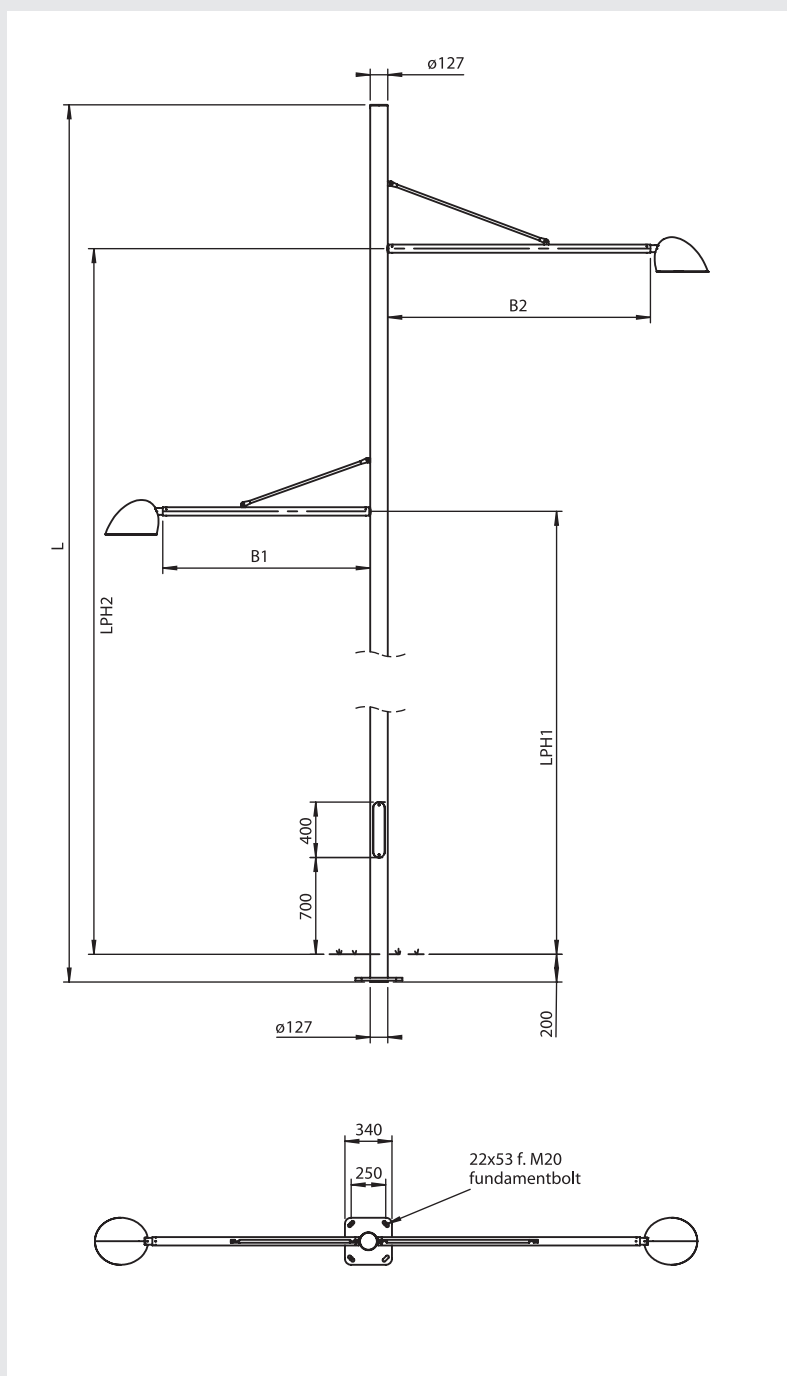

| Vare nr. | LPH1 | LPH2 | B1 | B2 | l | Vægt |
|----------|------|------|---------|---------|----------|------|
| | lav | høj | Armudl. | Armudl. | Mast | |
| | mm | mm | lav mm | høj mm | total mm | kg |
| 74943 | 4760 | 6660 | 1500 | 1900 | 7900 | 137 |
| 74941 | 3760 | 5660 | 1500 | 1900 | 6900 | 125 |